



TIPO FV 0368.01 – Válvula para descarga de inodoros

Complementos para Instalación

Línea	Complementos para Instalación
Apto	Presión mínima recomendada 250 g.
Instalación	Espacios públicos, Juegos de embutir
Prestaciones	Ahorro de agua y energía
Tecnología	Cierre automático mecánico
Tipo	Automáticos

SKU: 0368.01 **Categoría:** Inodoros



TIPO FV 0368.02 – Tapa tecla para válvula de descarga

Complementos para Instalación

Color	Cromo, Cromo .
Línea	Complementos para Instalación
Tecnología	Cierre automático mecánico
Prestaciones	Ahorro de agua y energía, Durabilidad, Economizador de Agua, Fácil limpieza

SKU: 0368.02 **Categorías:** Cierre automático . Inodoros

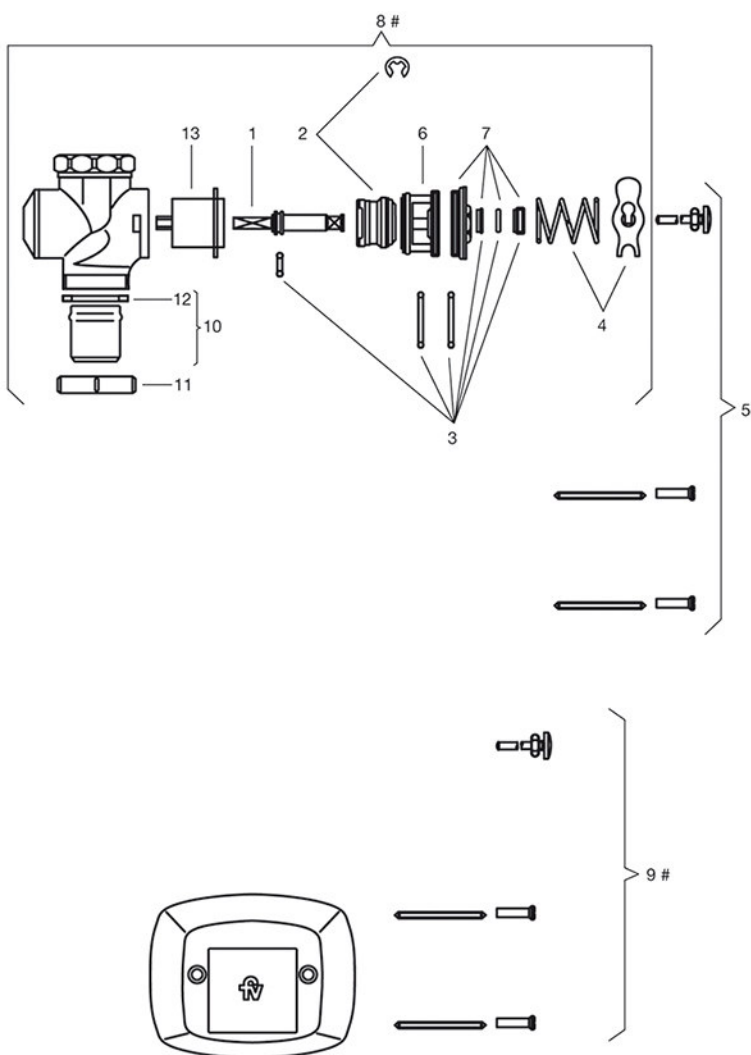

Nº	Código	Denominación
1	0367.24.0	Eje completo para válvula 0368 (conjunto N° 1).
2	0367.7.0	Pistón completo con grampa (conjunto N° 2).
3	0367.17.0	Retenes y o-rings para válvula 0368 (conj. N° 3).
4	0367.14.0	Resorte y manija reguladora (conj. N° 4).
5	0367.15.0	Tornillo y espárragos para válvula 0368.01 (conjunto N° 5).
6	0368.30.0	Asiento plástico con O'ring.
7	0368.2.0	Cabeza completa para válvula 0368.
8	0368.01	Válvula de descarga para embutir, sin tapa-tecla Ø 38 mm.
9	0368.02	Tapa-tecla para válvula de descarga 0368.01
10a	0367.37.0	Tubo unión de 1 ½" con arandela para Válvula 368.01(latón)
10b	0367.37.0.P	Tubo unión de 1 ½" con arandela para Válvula 368.01(plástico)
11	0368.34	Tuerca 38 mm para tubo unión Válvula 0368
12	0367.37	Arandela plástica para tubo unión.
13	0367.4.0	Cilindro metálico para válvula con o'ring.

Esta pieza figura en la lista de precios de artículos, no en la de repuestos.

Algunos de estos componentes pueden no figurar en la lista de precios. Para solicitar los mismos comuníquese con nuestro Departamento de Ventas.